

FD-1型 スラッジクリーナー性能

- 1, タンク堆積スラッジ瞬時回収
- 2, タンク浮上スラッジ瞬時回収
- 3, 回収スラッジ強力均一脱水  
圧縮エア + バキュームポンプ
- 4, 使用后本体清掃ノズル + 清掃ボックス  
一式標準付属

仕様

外形寸法	700L x 400W x 750H
電源 + エア源	AC100V 50/60Hz + 0.3MPa プラグ付電源コード9M・1/4カップラー付
ポンプ	スラリー対応バキュームポンプ 0.75kw 100L/min x 15m
スラッジバケット	容量10L
金網エレメント	3重補強プロテクター型
吸引, 出口ホース	各3m 25A
吸引ノズルパイプ	長, 中, 短 3本付
本体清掃ユニット	清掃バルブ付ノズル 清掃ボックス: 614L x 432W x 215H 40L

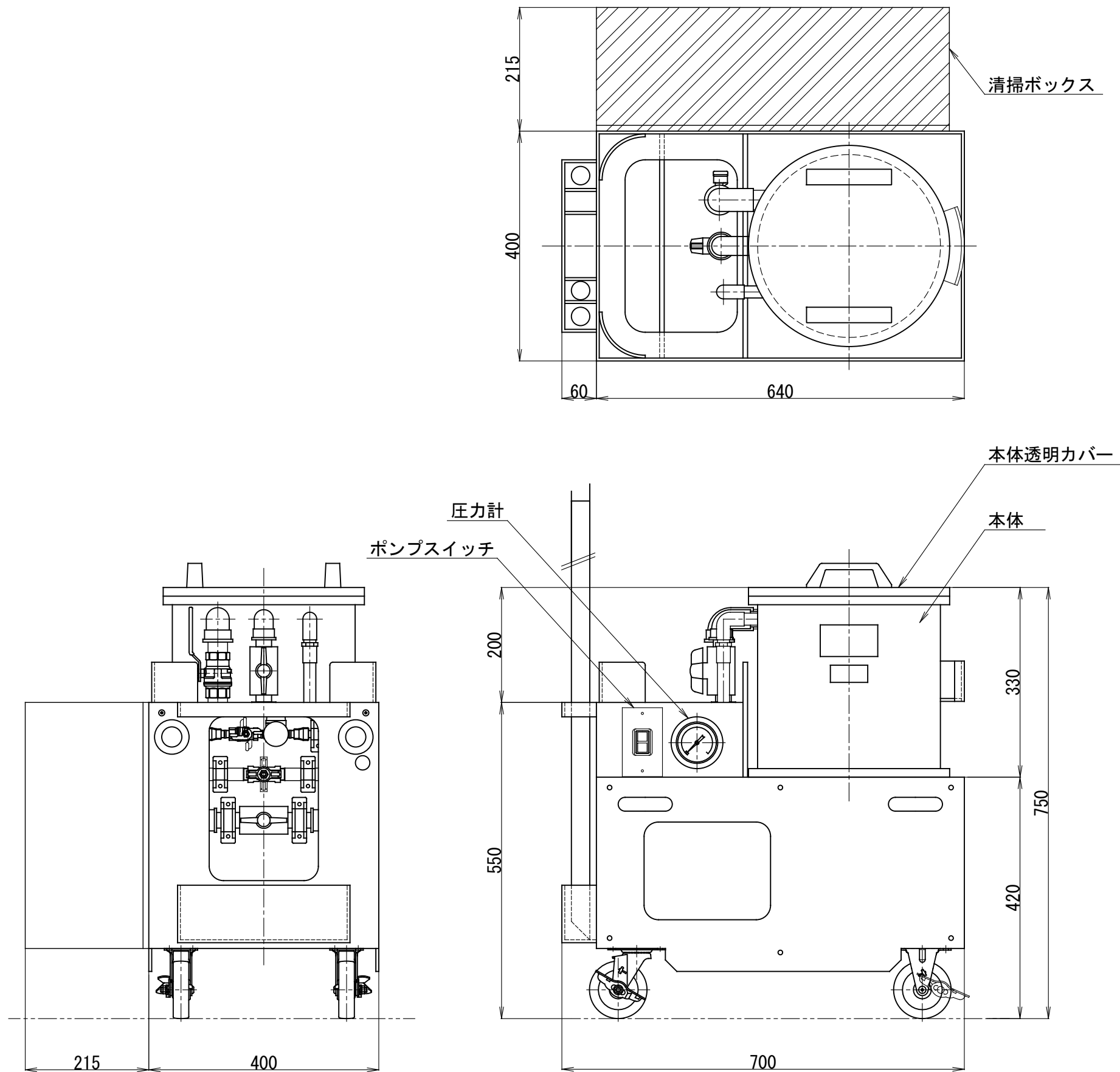

△			
No.	REVISIONS	DATE	

DESIGNED BY	DRAWN BY	CHECKD BY	DATE 2019. 06. 15	SCALE 1/8
CUSTOMER <b>U.ENG</b>		DESCRIPTIONS	ORDER No. FD-1型	
		TITLE SLUDGE_CLEANER	DWG. No. FD1-002	PAGE -